



Los Ciclos de Vida de Occidente

*Elaborar sus planos técnicos a partir de un
sistema de monitorización
de sistemas sociales*



1.- La Crítica Cultural de Ortega y Gasset	3
1.1.- <i>Problema: Una Educación que produce un Vacío de Contenido Moral... el "Hombre-Masa".</i>	3
1.2.- <i>Solución: La Educación Social.</i>	5
1.3.- <i>Estructura del Documento</i>	6
2.- Los Ciclos de Vida de Occidente.	7
2.1.- <i>Crisis Mundial: Cascada de Burbujas Especulativas.</i>	7
2.1.1.- Burbujas Especulativas que Ecllosionan en Severísimas Crisis	7
2.1.2.- Inflando Artificialmente un Sector al Financiar simultáneamente Oferta y Demanda.	7
2.2.- <i>Metodología para Describir un Ciclo de Vida.</i>	8
2.2.1.- Causas – Sistema que Articula el Ciclo de Vida.	8
2.2.2.- Consecuencias - Evolución del Ciclo de Vida.	8
2.3.- <i>Mapa de Ciclos de Vida de Occidente.</i>	9
3.- Causas – Síntesis de Sistemas	10
3.1.- <i>Los Lenguajes de Esquemas: Recetarios de Diseño.</i>	10
3.1.1.- Esquemas: Patrones para el Diseño de Sistemas.	10
3.1.2.- Familia 1: Esquemas Arquitectónicos u Organizativos.	10
3.1.3.- Familia 2: Esquemas Funcionales o de Implementación.	10
3.2.- <i>Sistemas: Articulación y Operación.</i>	11
3.2.1.- Los Sistemas Orgánicos.	11
3.2.1.1 ¿Qué Hace? – La Articulación: Los Arquetipos	11
3.2.1.2 ¿Cómo Hace? – La Operación: Los Tipos	11
3.2.2.- Recetarios para la Articulación y la Operación de Sistemas.	12
3.3.- <i>Infraestructuras: Instancias de un Sistema.</i>	13
3.3.1.- Interdependencia entre Sistema e Infraestructuras, Genotipo y Fenotipo.	13
3.3.2.- Los Principios de Armonía: Integración de Organismos Complejos.	13
3.4.- <i>Ordenamiento y Clasificación de Sistemas</i>	15
3.4.1.- Ordenamiento – La Creación de Ecosistemas	15
3.4.1.1 Arquetipo Creacional: Esquema de Necesidades que crea unas Condiciones de Vida	15
3.4.1.2 Tipos - Estratos: La Diferenciación	16
3.4.2.- Clasificación – Las Categorías: Arquetipo, Tipo y Forma.	17
4.- Consecuencias – Análisis de Ciclos de Vida	18
4.1.- <i>Diagramas UML.</i>	18
4.2.- <i>Arquitectura: Roles y Responsabilidades</i>	18
4.3.- <i>Funcionalidad: Coordinación entre Roles</i>	18
4.4.- <i>Diseño: Capacidades de cada Rol para Cumplir sus Responsabilidades</i>	18
4.5.- <i>Despliegue: Fases del Ciclo</i>	18
5.- Mythos: Sistema de Relatos que Describe la Vida de Occidente.	19
5.1.- <i>¿Qué es un Mythos?: La Cosmovisión.</i>	19
5.1.1.- Identidad Colectiva, Criterio y Proyecto de Futuro	19
5.1.2.- El Corazón del Proceso Civilizadorio.	20
5.2.- <i>¿Cómo Elaborarlo?</i>	21
5.2.1.- Primero Paso: Expresar Los Ciclos de Occidente en un Lenguaje de Esquemas.	21
5.2.2.- Segundo Paso: La Cosmovisión, Un Sistema Coherente de Relatos.	21
5.3.- <i>¿Qué Propiedades Tiene?</i>	22
5.3.1.- Relato Alegórico: Una Semiluz.	22
5.3.2.- Explica la Experiencia: Qué Elementos Tiene un Sistema Social y Cómo Convivir con Ellos.	22
5.3.3.- Establece un Proyecto de Futuro: Para qué todo.	23
5.4.- <i>Falsificación de los Mythos</i>	23
5.4.1.- Himmler: Los Caballeros de las SS Alemanas.	23
5.4.2.- Sectas Secretas.	26
5.4.2.1 Génesis: Cristianismo Hermético, El Gnosticismo	26
5.4.2.2 Maduración: Sistemas de Inteligencia	27
5.4.2.3 Estado del Arte: Sistema de Deudas Externas y Sistema Colonial Occidental.	28
6.- Los Sistemas Religiosos	29
6.1.- <i>Etimología: Re-Ligare.</i>	29
6.2.- <i>Funciones Civilizatorias.</i>	29
6.2.1.- Ingeniería de Sistemas: La Organización de la Sociedad.	29
6.2.2.- Re-Ligare: La Organización del Corazón del Hombre.	30
6.3.- <i>El problema de las Sectas: Los Falso Mythos.</i>	31



1.- LA CRÍTICA CULTURAL DE ORTEGA Y GASSET

1.1.- PROBLEMA: UNA EDUCACIÓN QUE PRODUCE UN VACIADO DE CONTENIDO MORAL... EL "HOMBRE-MASA".

Esta es la cuestión: Europa se ha quedado sin moral.

[...]

El hombre-masa carece simplemente de moral, que es siempre, por esencia, sentimiento de sumisión a algo, conciencia de servicio y obligación.

José Ortega y Gasset



La crítica cultural que hace Ortega y Gasset está resumida en la última sección de su obra cumbre "La rebelión de las masas": **el sistema educativo occidental produce un psicograma vaciado de contenido moral**, es decir, sin sentimiento de servicio a algo superior, **que Ortega etiqueta como hombre-masa.**

A merced de unas circunstancias externas que no comprende y sin un norte que le permitan domesticar sus pasiones, es decir, controlado por condicionamientos internos y externos, sin margen para una voluntad propia.



El individuo, sin embargo,
es generalmente tan ignorante que
desconoce en absoluto sus propias
posibilidades de elección y por esta
razón busca siempre angustiadamente
las reglas y leyes externas en que
poder confiar en su desorientación

Carl Gustav Jung

Este vaciado de contenido moral proviene de ignorar su memoria colectiva, su proyecto de futuro y las dinámicas del sistema social en el que vive: qué elementos hay, para qué están y como convivir con ellos... ***quedando a la deriva de burbujas especulativas, regímenes totalitarios o dictaduras de precios en los alimentos básicos sin tener nociones sobre qué está pasando.***

Mientras que la obra de Ortega describe detalladamente las consecuencias de este psicograma (carente de raíces) en todos los ámbitos de la sociedad, la obra de Jung se centra en la imposibilidad de individuación, de formar una voluntad y una personalidad propias que le permitan desplegar todos los potenciales que la naturaleza le ha concedido.





1.2.- SOLUCIÓN: LA EDUCACIÓN SOCIAL.

“[...] la gran cuestión: ¿qué insuficiencias radicales padece la cultura europea moderna?

Mas la gran cuestión tiene que permanecer fuera de estas páginas, porque resultaría excesiva.

Obligaría a desarrollar con plenitud la doctrina sobre la vida humana que, como un contrapunto, queda entrelazada, insinuada, musitada, en ellas.

Tal vez pronto pueda ser gritada.”

José Ortega y Gasset

Ser consecuente con esta crítica cultural de Ortega y Gasset implicaría dos cosas: **desarrollar una doctrina para la vida humana y transmitirla.**

Desarrollar una doctrina sobre la vida humana significa elaborar los planos técnicos de los sistemas que articulan todos los ciclos de vida que rigen una civilización, en nuestro caso, la Occidental. El primer paso es localizar la metodología que permita levantar los planos técnicos de un ciclo de vida, por ejemplo, una burbuja especulativa. El segundo aplicar esta metodología para describir todos los ciclos de vida que tiene Occidente.

Transmitirla significa elaborar un Mythos, una cosmovisión, un sistema de relatos coherente en lenguaje infantil que describa la vida dentro de nuestro sistema social. Un retrato alegórico que transforma esquemas en personajes y ciclos de vida en relatos. Imágenes simples que contengan todas las claves del por qué aparecen las distintas circunstancias que nos rodean y qué debemos hacer ante ellas.



1.3.- ESTRUCTURA DEL DOCUMENTO

1. **Ciclos de Vida de Occidente:** esta sección tiene dos objetivos principales:
 - a. Metodología para describir un ciclo de vida, se empleará una burbuja especulativa como caso de estudio:
 - i. *Sistema que articula un ciclo de vida*, los lenguajes de esquemas, de patrones de diseño.
 - ii. *Evolución de un ciclo de vida*, análisis de las fases del proceso.
 - b. Ciclos de Vida que gobiernan Occidente: una burbuja es solo uno de los ciclos que tiene Occidente. Esta sección ofrece el mapa de los sistemas que articulan todos los ciclos de vida que tiene Occidente.
2. **Causas – Síntesis de Sistemas:** cómo expresar los sistemas que articulan ciclos de vida, cómo se clasifican y coordinan.
3. **Consecuencias – Análisis de Ciclos de Vida:** etapas del ciclo de vida y evolución del sistema que lo articula.
4. **Mythos:** un sistema de relatos coherente capaz de traducir esquemas en personajes y ciclos de vida en cuentos para poder identificar las claves de lo que nos pasa y cómo actuar en cada caso en un lenguaje alegórico simple.





2.- LOS CICLOS DE VIDA DE OCCIDENTE.

2.1.- CRISIS MUNDIAL: CASCADA DE BURBUJAS ESPECULATIVAS.

2.1.1.- BURBUJAS ESPECULATIVAS QUE ECLOSIONAN EN SEVERÍSIMAS CRISIS

La recuperación económica del sur de Europa supone hipotecar generaciones futuras de todos los países europeos, una redistribución de riqueza de las zonas más ricas hacia las más azotadas por la crisis para crear nuevos tejidos productivos para una economía autosuficiente.

Tan alto coste, ¿no nos invita a buscar qué hacer para que no se repitan estas crisis? Tal vez, **localizar los planos de los sistemas que articulan esas burbujas especulativas que eclosionan en severísimas crisis**, a partir de una la reconstrucción completa de una burbuja en particular.

2.1.2.- INFLANDO ARTIFICIALMENTE UN SECTOR AL FINANCIAR SIMULTÁNEAMENTE OFERTA Y DEMANDA.

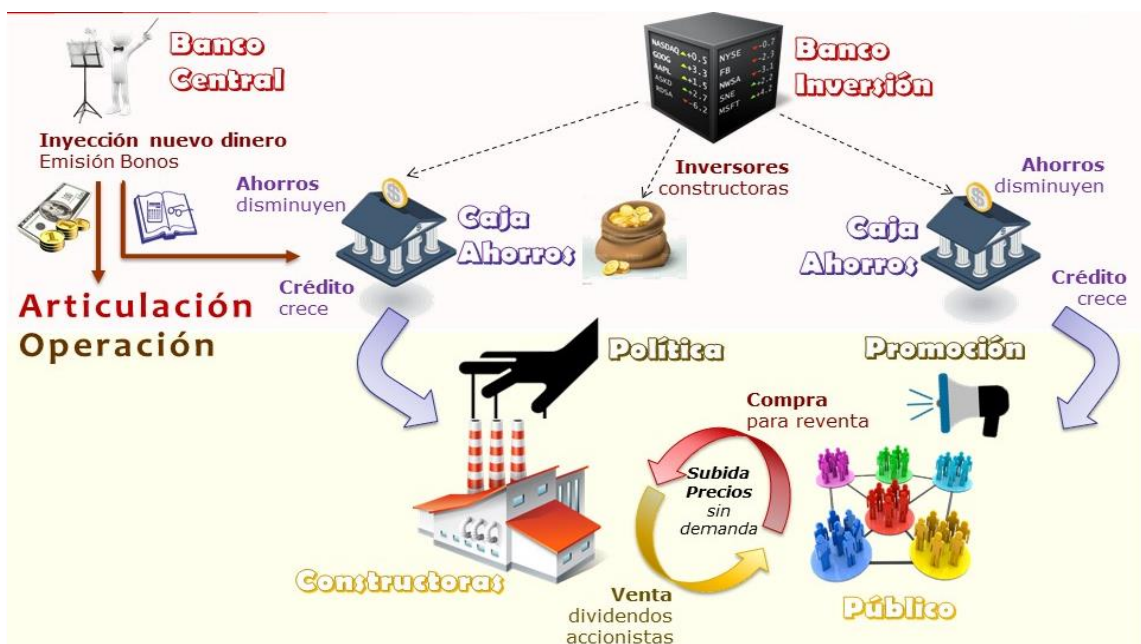

DEF.: Burbuja especulativa: es un esquema que organiza un bucle de realimentación en un sector para eliminar el riesgo de toda inversión. Se inyecta nuevo dinero a la nación en forma de crédito fácil, que se asignará tanto a productores como a consumidores de un determinado sector, cerrando un circuito entre oferta y demanda que produce dramáticas subidas de precios en esos productos. Así se atrae la inversión a ese sector garantizándoles dividendos, ya que se asegura la venta de los productos a golpe de crédito fácil para los consumidores de esos productos. Una vez termina la expansión monetaria, aparece un enorme stock de producto a precios inflados y para los que no había demanda real.



La emisión de créditos sin base de ahorro real, produce un vaciado del sistema de cajas, entonces surge la necesidad de un "recate", condicionado a la pérdida de las inversiones; bonistas y accionistas lo pierden todo.

2.2.- METODOLOGÍA PARA DESCRIBIR UN CICLO DE VIDA.

2.2.1.- CAUSAS – SISTEMA QUE ARTICULA EL CICLO DE VIDA.

Cada ciclo de vida es articulado por un sistema que admite ser expresado a través de un lenguaje de esquemas.

Los lenguajes de esquemas son recetarios para diseñar sistemas, funcionan como piezas de lego con las que diseñar sistemas, sólo que se trata de recetas en lugar de piezas ya construidas. Esas recetas finalmente crean un lenguaje visual propio para comunicar y compartir problemas de diseño al margen de las tecnologías de fabricación y cómo evolucionen.

En industrias globales, como aeronáutica o telecomunicaciones, hay instituciones encargadas de normalizar estos recetarios en forma de sistemas de recomendaciones para todos los fabricantes. En otras industrias, como la computación o la farmacia, no se alcanza a unificar criterios en el océano tecnológico que surge en cada ámbito de aplicación.



2.2.2.- CONSECUENCIAS - EVOLUCIÓN DEL CICLO DE VIDA.

Cada ciclo de vida pasa por distintas fases en su evolución, el esquema de roles del sistema que lo articula cambiará de responsabilidades y funciones en cada una de las etapas de ciclo de vida.

Se describe su evolución estudiando las dinámicas del sistema que lo articula en cada una de las etapas desde cuatro puntos de vista:

1. **Arquitectura:** Roles y Responsabilidades
2. **Funcionalidad:** Coordinación entre Roles.
3. **Diseño:** Capacidades de cada rol para cumplir sus responsabilidades.
4. **Despliegue:** Fases del Ciclo de Vida.

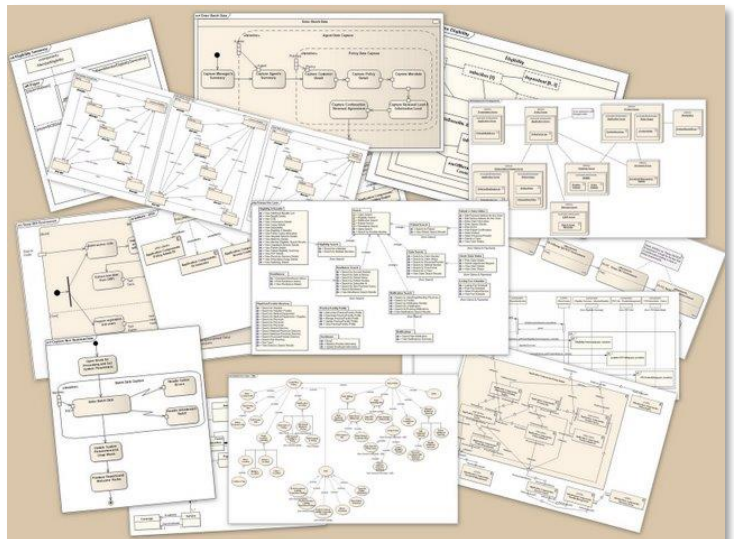



2.3.- MAPA DE CICLOS DE VIDA DE OCCIDENTE.



La vida de Occidente se organiza al ritmo de los cuatro ciclos de vida que se representan en la imagen. El buen funcionamiento de la vida occidental depende de cómo se entrelacen los distintos ciclos de vida, al igual que las voces de una pieza musical, creando un todo coherente, un organismo social único que evoluciona acorde a unas esperanzas puestas en un futuro mejor, una fe y esperanza que alienta su corazón, en suma, una religión que da roles y tiempos a cada una de las voces para lograr ese objetivo final.

La mayoría de las civilizaciones de la historia han terminado desplomándose por problemas de hipertrofia de alguno de sus ciclos de vida, dando lugar a una evolución patológica de la fisiología social que, al igual que una enfermedad, termina con la vida del sistema orgánico si no es atendida a tiempo, antes de llegar a fases terminales donde es casi imposible detener su desenlace.

En Occidente, se hipertrofian los ciclos de vida cuando no se respetan los imperativos, sus responsabilidades e independencia operativa, es decir, cuando se colusionan o corrompen los poderes... operan como si fueran un solo poder eliminando los naturales límites que cada necesidad impone a las demás, con los procesos compensatorios asociados responsables de mantener la estabilidad necesaria para que cada ciclo cumpla con sus funciones vitales.

Este documento, aspira a ser un boceto sobre cómo describir cada uno de estos ciclos de vida, **unos planos técnicos que faciliten aplicar sondas de monitorización que visualicen los ciclos de vida que gobiernan Occidente**, facilitando la toma de decisiones desde cada una de las esferas de poder capaces de evitar o impedir procesos patológicos de colusión, además de reducir al mínimo la lógica software necesaria para desplegar los distintos sistemas occidentales sobre cadenas de centros de datos.



3.- CAUSAS – SÍNTESIS DE SISTEMAS

3.1.- LOS LENGUAJES DE ESQUEMAS: RECETARIOS DE DISEÑO.

3.1.1.- ESQUEMAS: PATRONES PARA EL DISEÑO DE SISTEMAS.

Los esquemas son recetas para fabricar las “piezas de lego” con las que se diseñan los sistemas. Al igual que sucede con las ecuaciones matemáticas, no cambian, siempre son las mismas recetas al margen de la evolución tecnológica para su construcción, conformando un lenguaje visual para expresar problemas de diseño de sistemas.

Cada esquema tiene el nombre que identifica un ciclo de vida y el esquema de roles que lo produce, expresado en UML.

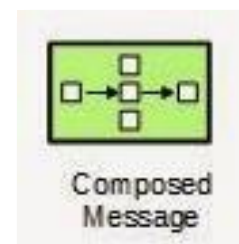

3.1.2.- FAMILIA 1: ESQUEMAS ARQUITECTÓNICOS U ORGANIZATIVOS.

Los patrones arquitectónicos describen roles y cómo se ensamblan para resolver una determinada necesidad, en otras palabras, la disposición de elementos y cómo se coordinan. Son propios de una categoría o subcategoría de sistemas. Por ejemplo, las aplicaciones del tipo Web Services de Java, siguen el esquema arquitectónico Entidad-Control-Frontera que se aprecia en la imagen. Es un estilo arquitectónico que resuelve las necesidades interconexión y trasvase de información entre dos servicios distantes que están en plataformas totalmente distintas y cada rol diseñado según muy variados criterios en cada caso.



3.1.3.- FAMILIA 2: ESQUEMAS FUNCIONALES O DE IMPLEMENTACIÓN.

Los patrones funcionales son los recetarios para implementar cada uno de los subsistemas de un esquema organizativo. En el dibujo, tenemos un normalizador de mensajes como composición de bloquitos del lenguaje para sistemas de mensajería desarrollado por Gregor Hoppe... a la entrada tenemos una gran variedad de formatos que el normalizador entregará en un formato estándar a su salida.

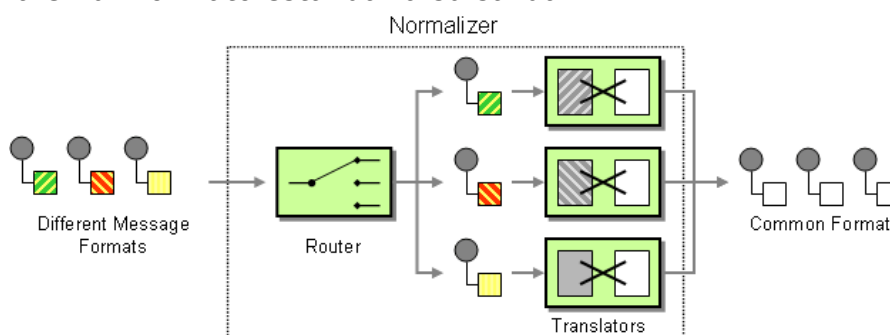



3.2.- SISTEMAS: ARTICULACIÓN Y OPERACIÓN.

3.2.1.- LOS SISTEMAS ORGÁNICOS.

3.2.1.1 ¿QUÉ HACE? – LA ARTICULACIÓN: LOS ARQUETIPOS

En sistemas orgánicos, no es ingeniería directa, no usamos los patrones para diseñar algo... sino que hacemos ingeniería inversa, buscamos el esquema organizativo del sistema orgánico. Como hay que remontarse a la mismísima génesis para poder identificar ese esqueleto, estos esquemas reciben el nombre de arquetipos, de tipos primigenios, tipos originales.

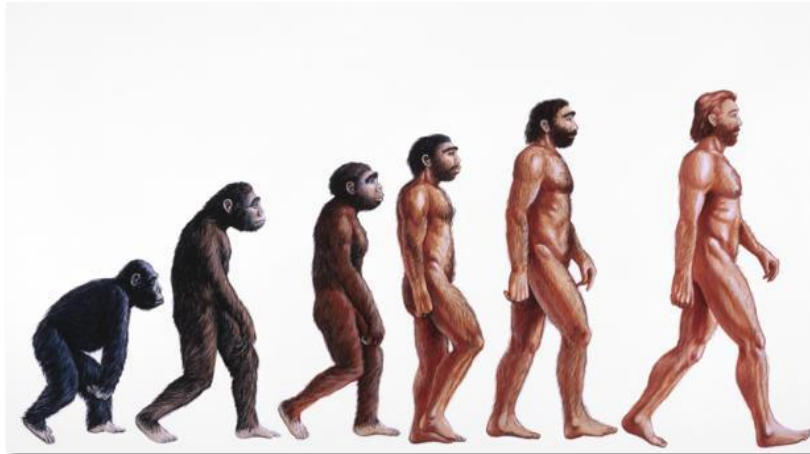

3.2.1.2 ¿CÓMO HACE? – LA OPERACIÓN: LOS TIPOS

A la hora de estudiar las genealogías de especies animales, Aristóteles se dio cuenta de que cada arquetipo da pie a toda una familia de especies que comparten un mismo esquema primario, un mismo esqueleto. Entonces diferencia entre dos familias de esquemas, los estructurales (esos arquetipos que no cambian), y los operativos que él denominó tipos.

Los tipos son esquemas de infraestructuras operativas que están en constante evolución para adaptarse a las distintas condiciones de vida que tiene el animal en un proceso ininterrumpido de especialización.

Esas adaptaciones al medio de cada uno de los animales alteran su arquitectura genética en un proceso de individuación, de especialización, cuya propagación genética va ramificando una tipología de animales.

Si un ejemplar logra adquirir un valor intrínseco único, una ventaja adaptativa, se convertirá en el padre, en el arquetipo, de una nueva especie de animales... por ejemplo, una columna vertebral dando origen a los vertebrados, de movilidad muy superior a cualquier exoesqueleto.





3.2.2.- RECETARIOS PARA LA ARTICULACIÓN Y LA OPERACIÓN DE SISTEMAS.



Tal como se aprecia en la imagen, existen dos grandes grupos de recetas para el diseño de sistemas:

1. **¿Qué hace? – La Articulación (Arquetipos):** son esquemas de roles que resuelven necesidades dando pie a categorías de sistemas.
 - a. Esquemas de Necesidades o Imperativos (Arquetipos Arquitectónicos o Creacionales/Numinosos): esquema de funciones vitales de los que depende una categoría de sistemas, disposición de elementos para cubrir una necesidad. En sistemas sociales, reciben el nombre de arquetipos numinosos, los arquetipos de las plegarias, de los rezos.
 - b. Esquemas de Roles (Arquetipos): diseño de cada uno de los roles del esquema arquitectónico.

2. **¿Cómo hace? – La Operación (Tipos):** esquemas de montaje, perfiles de despliegue o infraestructuras operativas adaptadas a cada uno de los contextos donde aplicar el esquema de articulación de un determinado sistema. Son recetas en constante adaptación a los contextos específicos.
 - a. Esquemas Organización del Contexto: perfil de despliegue en un cierto contexto de aplicación. Cada fase de un ciclo de vida articula lo mismo en un contexto distinto, con un perfil propio.
 - b. Esquemas de Implementación: esquemas de montaje de cada uno de los elementos del contexto.



3.3.- INFRAESTRUCTURAS: INSTANCIAS DE UN SISTEMA.

3.3.1.- INTERDEPENDENCIA ENTRE SISTEMA E INFRAESTRUCTURAS, GENOTIPO Y FENOTIPO.

Aristóteles en sus trabajos sobre zoología realiza la clasificación de los ejemplares que encuentra por especies y familias. En la realidad sólo hay especímenes de una misma categoría de animales, cada uno de ellos con unas estrategias y tecnologías de supervivencia únicas y genuinas.

También observó que cada nueva familia de animales proviene de un único ejemplar que logró unas diferencias adaptativas superiores al resto de especímenes. Gracias a la transmisión genética de esas ventajas adaptativas se van ramificando nuevas familias de animales mejor adaptados. Este mecanismo de adaptación y su transmisión genética es el principal vehículo para la evolución de las especies.

Entonces llega a la conclusión de que existe una interdependencia entre la arquitectura genética del animal y las especializaciones que sufre a lo largo de su vida, el proceso de individuación de cada uno de los especímenes, es decir, entre genotipo y fenotipo, entre sistema e infraestructuras, entre esencia y forma.



3.3.2.- LOS PRINCIPIOS DE ARMONÍA: INTEGRACIÓN DE ORGANISMOS COMPLEJOS.

A raíz de todas estas observaciones zoológicas, Aristóteles enuncia los tres principios de armonía, los principios que gobiernan la creación de organismos complejos, es decir, el cómo se integra una amplia diversidad de sistemas para lograr un objetivo común.



- **Principio 1 – El Ying-Yang, La Indivisible Dualidad Esencia/Forma:** todo ciclo de vida consta de una esencia invisible (una meta-estructura, un sistema) y de una forma tangible (una infraestructura, un ecosistema). Un modelado completo ha de ser capaz de deducir la secreta esencia (tanto articulación como operación) a partir de la diversidad de formas a las que tenemos acceso a partir de la experiencia.
- **Principio 2 – La Muñeca Rusa – Un Sistema Universal, La Esencia es Inmutable pero Adaptable,** todas las formas de un ciclo vital siguen un único sistema consistente en:
 - 2.1.- Articulación Inmutable - Arquetipo/Eidos - Estilo Arquitectónico: al margen de cuando y donde suceda un ciclo de vida, siempre es articulado por un único esquema de roles, una única constelación de imperativos que satisfacer. Ese inmutable esquema de necesidades, el plano de control o articulación, solo se puede localizar en la génesis, en el primero de todos los ciclos de vida, donde la arquitectura es tan simple que permite distinguir claramente qué se necesita para articular ese ciclo de vida, su esquema funciones vitales.
 - 2.2.- Operación Adaptable - Tipos - Arquitecturas: hay varios perfiles de despliegue que la evolución va desarrollando, una tipología de sistemas... distintas arquitecturas que cumplen con la misma constelación de funciones vitales (o estilo arquitectónico) cada una adaptada a una familia de contextos. Las infraestructuras operativas pueden ser tipificadas a partir de la observación de la génesis y maduración de las formas, es el curso evolutivo el que va perfilando distintas arquitecturas que cumplen con los mismos imperativos.
- **Principio 3 – La Singularidad – Infraestructuras Irrepetibles, No existen dos Formas Idénticas:** para la filosofía griega, el principio de la "*imperfección de las formas*", cada forma tiene un curso evolutivo único cuya conformación consiste en:
 - 3.1. Estrategias - El Gobierno o Personalidad: una misma arquitectura puede ser implementada para lograr distintas prestaciones siguiendo variadas estrategias en cada parte de su anatomía. Cada perfil de estrategias tiene un único ADN evolutivo, una personalidad propia y singular.
 - 3.2. Tecnologías - Catálogo de Herramientas: al igual que en un lego, a partir de un conjunto reducido de herramientas pueden crearse todas las estrategias. Cada tecnología, va diferenciándose de manera independiente, especializándose progresivamente para ser más versátil y eficaz en su cada vez más concreta y limitada operativa.



3.4.- ORDENAMIENTO Y CLASIFICACIÓN DE SISTEMAS

3.4.1.- ORDENAMIENTO – LA CREACIÓN DE ECOSISTEMAS

3.4.1.1 ARQUETIPO CREACIONAL: ESQUEMA DE NECESIDADES QUE CREA UNAS CONDICIONES DE VIDA

Los ecosistemas pueden emerger sólo cuando se alcanzan ciertas condiciones de vida capaces de crear el valor fundamental del que depende todo el ecosistema. La aeronáutica crea vuelos; la computación, aplicaciones; las telecomunicaciones, conexiones; la civilización occidental, propiedades.

Las necesidades de creación de esos valores fundamentales, que permiten florecer a los ecosistemas, son los imperativos que imponen todo el ordenamiento. Las necesidades de creación de los vuelos van a imponer una estructura de roles y tiempos a cada aerolínea (a cada ecosistema de vuelos), es decir, la estructura de categorías de sistemas.

Para resolver cada una de las funciones vitales del esquema de creación se van diferenciando progresivamente toda una categoría de sistemas... tal como se quiere representar en la imagen.

La armonización de todos los sistemas de una categoría, el cómo lograr esa alta densidad de integración y su coordinación para resolver cada función vital en todo contexto de vida, impone cómo se ordena cada categoría.

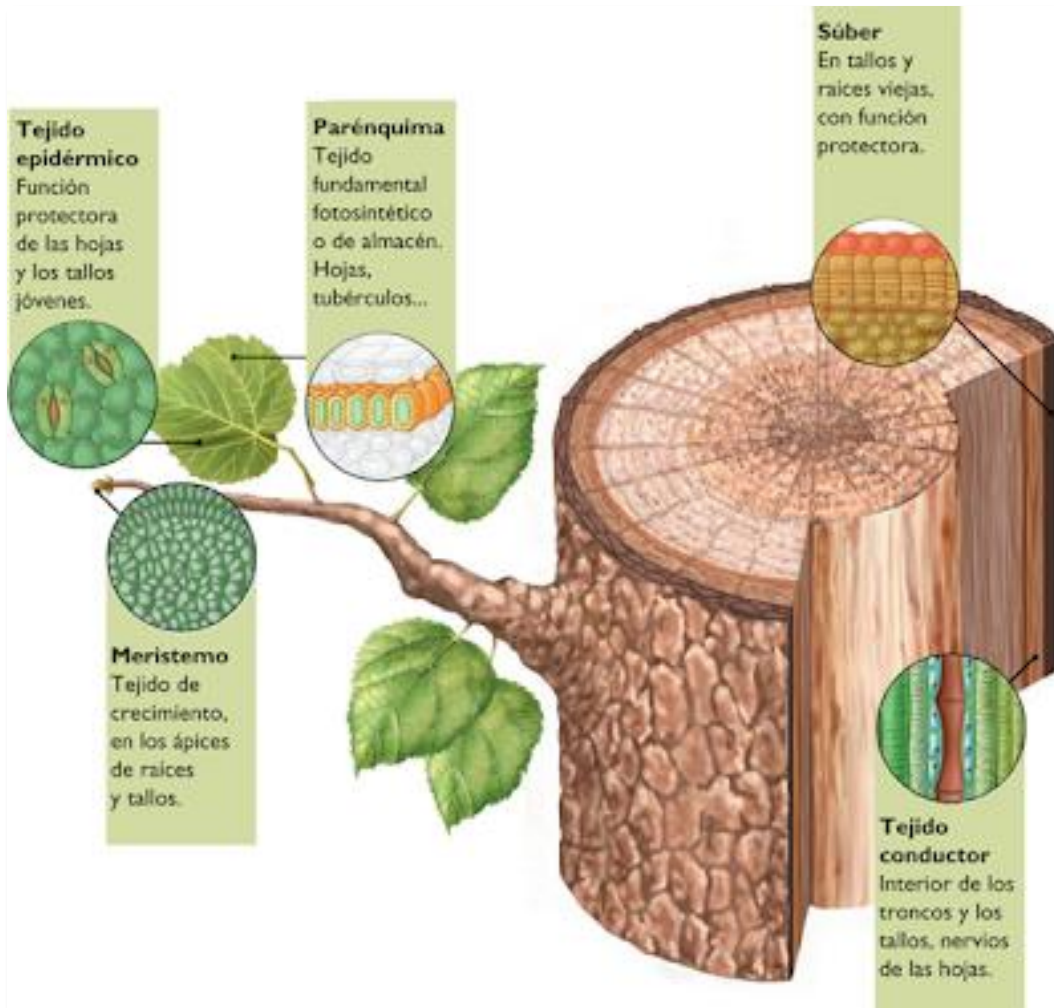



3.4.1.2 TIPOS - ESTRATOS: LA DIFERENCIACIÓN

Cada una de las necesidades, cada imperativo, es resuelto por un ecosistema que va diferenciándose a través de un proceso de estratificación.

La estratificación consiste en el manejo de formas agregadas de un mismo valor, racimos de valores. Por ejemplo, en centros de datos, cada aplicación orientada a servicios, es un racimo de aplicaciones monolíticas cada uno en su entorno de computación específico.

Esta gestión agregada permite otros niveles de especialización capaces de adaptarse a todas las condiciones de vida.

No obstante, al tratarse de un mismo valor, siempre aparecen las mismas necesidades de creación, que imponen los mismos esquemas de articulación, tanto ordenamiento de cada ecosistema, como estructura de roles y relaciones.

Por ejemplo, en computación, siempre se trata de crear aplicaciones, aunque sea del tipo monolítica (sobre un ordenador), del tipo orientada a servicios (sobre un racimo de ordenadores de un centro de datos) o del tipo distribuida (sobre un racimo de centros de datos). Siempre la misma estructura de categorías de sistemas para crear una aplicación, y los mismos sistemas dentro de cada categoría, aunque la operativa de cada sistema no tenga absolutamente nada que ver para cada tipo de aplicación.

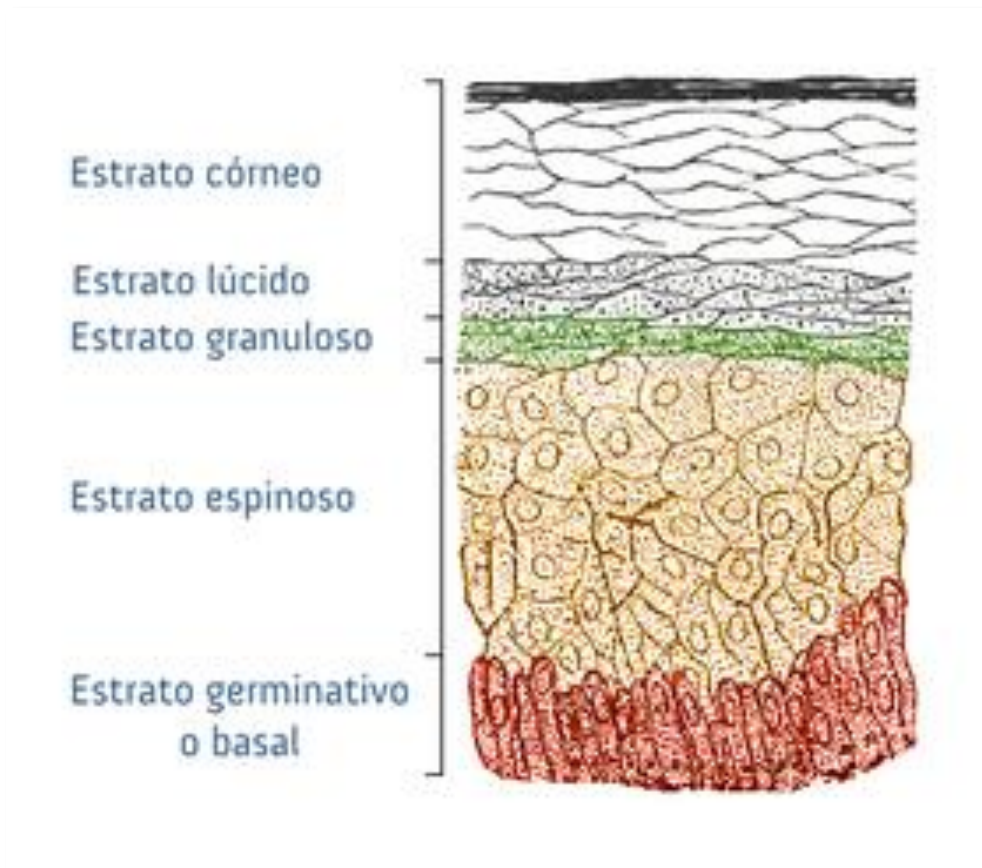



3.4.2.- CLASIFICACIÓN – LAS CATEGORÍAS: ARQUETIPO, TIPO Y FORMA.

La imagen representa los conceptos básicos empleados para la clasificación de sistemas de cada categoría del esquema creacional, tomando como ejemplo el sistema colonial occidental.

Como se puede apreciar, la clasificación emplea un subconjunto de los conceptos necesario para el diseño y en una acepción muy simplificada que permita el etiquetado y catalogación:

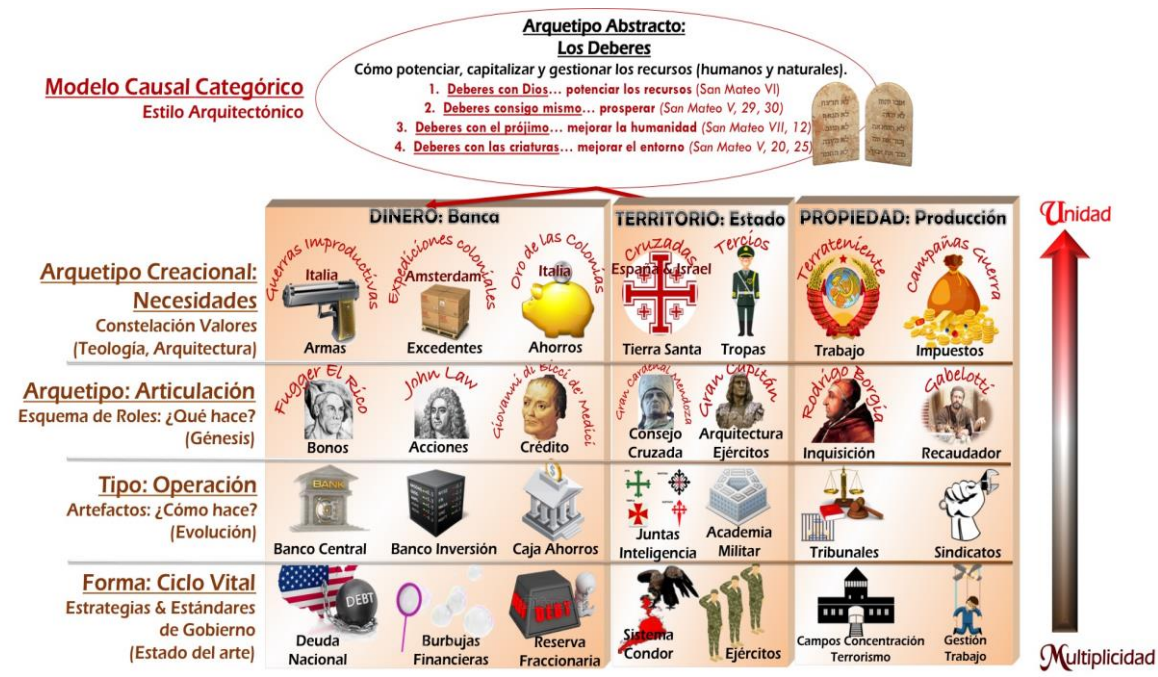

- **Estilo Arquitectónico de Sistemas – Arquetipo Creacional:** esquema organizativo para un estilo arquitectónico (por ejm.: patrón Frontera-Controlador-Entidad para servicios web, la necesidad de conectar plataformas heterogéneas).
- **Articulación del Sistema - Arquetipo:** esquema de roles que articula cada función vital dentro de un estilo arquitectónico o familia de sistemas. En sistemas orgánicos, se localiza en la génesis.
- **Operación del Sistema – Tipo:** el esquema de artefactos necesarios para lograr articular el sistema adaptados a cada contexto de aplicación, los perfiles de despliegue o infraestructuras operativas.
- **Ciclo de Vida – Forma:** especímenes de cada sistema, las distintas infraestructuras que vemos en la realidad.



4.- CONSECUENCIAS – ANÁLISIS DE CICLOS DE VIDA

4.1.- DIAGRAMAS UML.

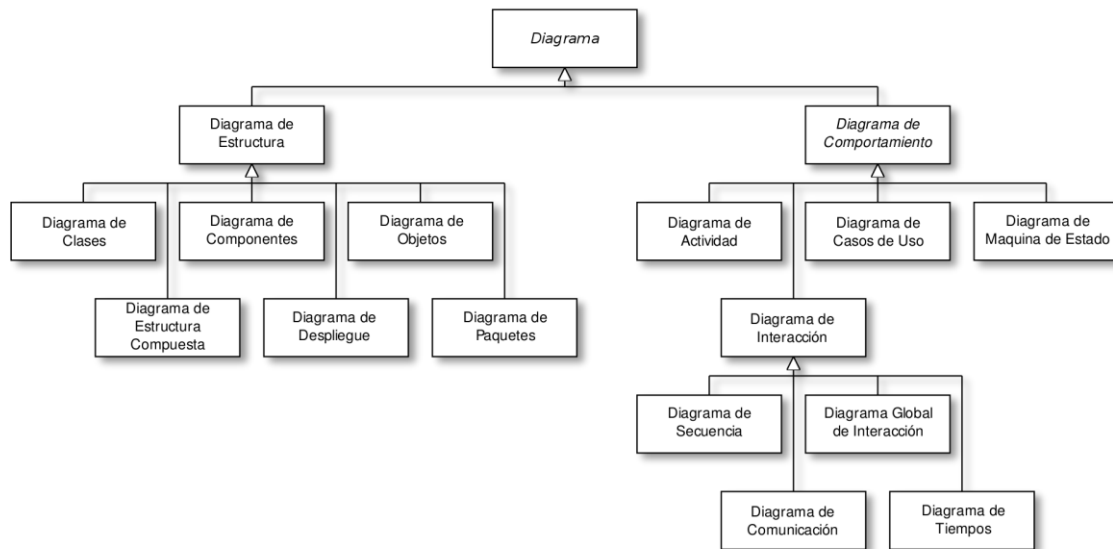

4.2.- ARQUITECTURA: ROLES Y RESPONSABILIDADES

4.3.- FUNCIONALIDAD: COORDINACIÓN ENTRE ROLES

4.4.- DISEÑO: CAPACIDADES DE CADA ROL PARA CUMPLIR SUS RESPONSABILIDADES

4.5.- DESPLIEGUE: FASES DEL CICLO



5.- MYTHOS: SISTEMA DE RELATOS QUE DESCRIBE LA VIDA DE OCCIDENTE.

5.1.- ¿QUÉ ES UN MYTHOS?: LA COSMOVISIÓN.

5.1.1.- IDENTIDAD COLECTIVA, CRITERIO Y PROYECTO DE FUTURO

El psiquiatra suizo Carl Gustav Jung llama *Mythos* de un pueblo a un conjunto de relatos que resume:

- **Su memoria colectiva – Forjando una Identidad**, que esfuerzos, generación tras generación, vienen construyendo ese sistema social en el que vivimos.
- **Sus dinámicas sociales – Formando un Criterio**, qué elementos hay en el sistema social, para qué están y como debemos convivir con ellos, los que permite interpretar las circunstancias y así tomar decisiones. ¿Por qué suceden las cosas? ¿qué puedo hacer al respecto? Por ejemplo, un cuento que nos relate cómo se forma una burbuja especulativa, ahora podremos interpretar los datos que nos explican qué nos ha pasado en España.
- **Su proyecto de futuro – Proyectando un Norte**, para qué todos nuestros esfuerzos, todas nuestras ilusiones y esperanzas, todas nuestras vidas.





5.1.2.- EL CORAZÓN DEL PROCESO CIVILIZATORIO.

Cuando este relato falta, no hay identidad colectiva, no se es capaz de interpretar lo que sucede alrededor y no existe ningún norte... no se forma un sentimiento de servicio a algo superior, que es la columna vertebral de una voluntad. Esa devoción canaliza las pasiones animales hacia algo constructivo, el corazón mismo del proceso civilizatorio.

En tal caso, se produce un vaciado del contenido religioso que resulta en un psicograma que Ortega y Gasset denomina "hombre-masa", hombre inerte, a la deriva de unas circunstancias externas que no comprende, sin una voluntad propia. Totalmente a expensas de programas externos que solo puede ejecutar sin entenderlos muy bien, parecido a un robot humano, tal como describe Chaplin en su película "Tiempos Modernos".

Hay consecuencias en todo esto... las cosas caen en saco roto, son las sacudidas de la fiera humana en busca de saciar sus apetitos, no se disfruta más que un león que atrapó su presa. Vencen las circunstancias del momento, como cualquier animal, pero no construyen nada a largo plazo. Esto tiene un devenir propio. Se aprecia en muchos países, esa ambición, solo de poder vacía de contenido... al final de la vida, queda una cáscara vacía.





5.2.- ¿CÓMO ELABORARLO?

En esta era de internet, ¿cómo construir esos relatos que nos explican todo nuestro mundo?

5.2.1.- PRIMERO PASO: EXPRESAR LOS CICLOS DE OCCIDENTE EN UN LENGUAJE DE ESQUEMAS.



Expresar todos los sistemas que articulan Occidente en un lenguaje de esquemas a partir de un sistema de monitorización de sistemas sociales normalizado y con responsabilidades claramente definidas en un marco legal.

5.2.2.- SEGUNDO PASO: LA COSMOVISIÓN, UN SISTEMA COHERENTE DE RELATOS.

Una vez se ordenan todos estos esquemas, va apareciendo la cosmovisión como un sistema coherente de relatos capaces de explicar todas las dinámicas de Occidente y sus relaciones.

Esto es una fuente de inspiración permanente para la producción audiovisual, además de explicarnos mundo en el que vivimos en un lenguaje propio del ocio, no tan complejo como el académico, pero que nos permite interpretar el periodismo de datos que describe nuestra realidad social.





5.3.- ¿QUÉ PROPIEDADES TIENE?

5.3.1.- RELATO ALEGÓRICO: UNA SEMILUZ.

Relatos alegóricos, una semiluz, los esquemas de una experiencia de vida. Una luz completa de la realidad es muy dura, es un lenguaje más infantil en el que se describen las dinámicas de nuestro mundo como si fuera otro, esquemas puros. Apela a una experiencia, pero en un mundo fantástico, no tan duro como el real.

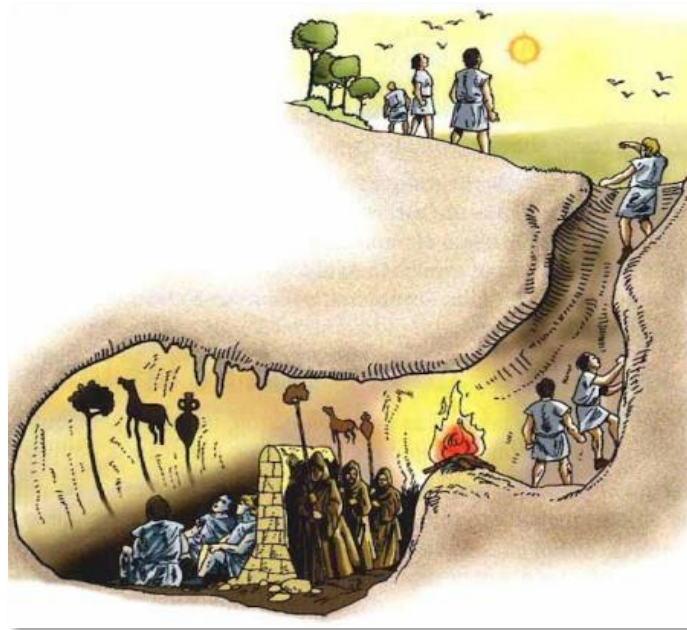

5.3.2.- EXPLICA LA EXPERIENCIA: QUÉ ELEMENTOS TIENE UN SISTEMA SOCIAL Y CÓMO CONVIVIR CON ELLOS.

Explicación del ecosistema humano de ese pueblo. El Mythos, además de apelar a la experiencia colectiva a media luz (qué elementos hay en ese mundo humano y como se relacionan), explica su por qué, capacitando para la toma de decisiones. ¿Por qué una burbuja especulativa? ¿Qué hacer ante ella?

Ilustrando la génesis y maduración de cada elemento de un sistema social y sus relaciones, nos da las llaves para descifrar las circunstancias que nos rodean.





5.3.3.- ESTABLECE UN PROYECTO DE FUTURO: PARA QUÉ TODO.

Proyección de futuro. ¿Para qué todo esto? Aparece un código ético para cada persona (en Egipto, es el libro de los muertos, qué hacer para seguir viviendo en el Nilo una vez dejamos este mundo) y un código moral de futuro como pueblo.



5.4.- FALSIFICACIÓN DE LOS MYTHOS

5.4.1.- HIMMLER: LOS CABALLEROS DE LAS SS ALEMANAS.

El foco de atención de todo el complejo es el salón de los líderes supremos, una habitación circular con doce columnas que representan a Himmler y a un grupo de los caballeros de las SS imitando el estilo de los caballeros de la leyenda del rey Arturo.

[...]

Lo que Himmler está tratando de hacer es crear un Ethos, una tradición un ritual para su organización que esté basado en el pasado, pero también, por supuesto, en su destino

National Geographic

Megaestructuras Nazis, Las SS de Himmler

<https://youtu.be/nBzNxNrAT-I?t=940>



El nazismo logró organizar un ejército de más de un millón de monjes-guerreros gracias a una cosmovisión gnóstico-mística sincrética propia de una orden religiosa de las Cruzadas. Un relato compuesto de retales extraídos de muchas tradiciones culturales para formar su escuela de monjes-guerreros, dispuestos a todo sin cuestionamientos de las órdenes de un líder supremo.

Aunque se presenta en el mismo formato que un Mythos, el mismo lenguaje didáctico y simple, es una imitación que tiene propiedades opuestas:

1. **Sincretismo en lugar de alegorías:** solo tiene sentido una alegoría para describir un ciclo de vida dentro de una determinada civilización. No son esquemas universales, sino propios de un contexto social y cultural específico: ¿cuándo vienen las crecidas del Nilo? ¿qué hacer cuando vienen? El mito de Isis explica esto a los campesinos egipcios, en un lenguaje infantil. Al extraer las alegorías de su contexto propio, pierden su significado original, transformándose en pura fantasía sin fundamento real.
2. **Anula la capacidad de decisión:** en lugar aclarar las dinámicas de todos los ciclos de vida de una civilización, para que cada persona dentro de ese mundo pueda tomar sus propias decisiones frente a cada dinámica... se articula un lenguaje críptico y cifrado, solo para los iniciados, que inhabilita para la decisión propia. El resultado es una estructura piramidal y jerárquica, donde solo unos pocos comprenden las dinámicas del mundo en el que viven, tanto su finalidad como los detalles operativos. Emerge un ambiente de sumisión y oscuridad entorno a estos colectivos, es una atmósfera sombría que les rodea.
3. **La ambición de poder sustituye a una verdadera proyección de futuro:** son grandes ideales de corto plazo por los que vibran estos corazones, como podría ser una conquista, o una recompensa.

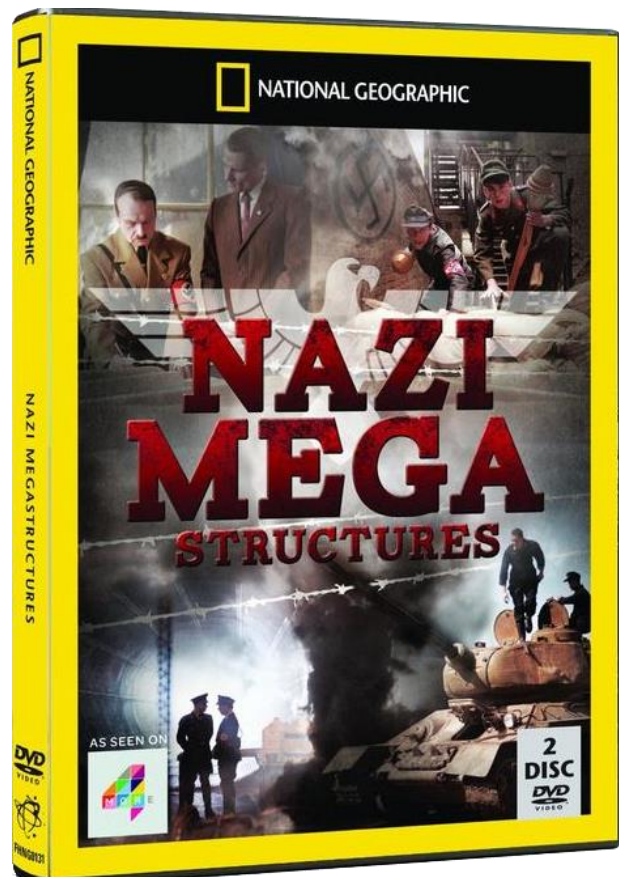



Al final de la vida, en estas personas aparece un psicograma con los siguientes rasgos:

1. Graves deterioros cognitivos derivados de la complejidad de esos lenguajes cifrados, diseñados para impedir una toma de conciencia del mundo en el que viven y así incapacitarlos para una toma de decisiones autónoma (los juicios de Nuremberg dejaron fiel testimonio de ello).
2. Vacío existencial que deriva de esas ambiciones de corto alcance; pronto se agotan dejando un vacío... como una boya a la deriva a merced de las pasiones animales que se hayan venido alimentando durante la vida.
3. Incapacidad social, la convivencia es complicada, por ser personalidades inestables sin un norte que domestique sus pasionales. Una empatía mutilada les lleva a cosificarlo todo. Como máximo rendimiento, alcanzan la sociabilidad de un animal, al carecer de conciencia sobre el mundo, tanto interior como exterior, no pueden graduar ni calibrar, no se entienden a sí mismos, ni al prójimo.

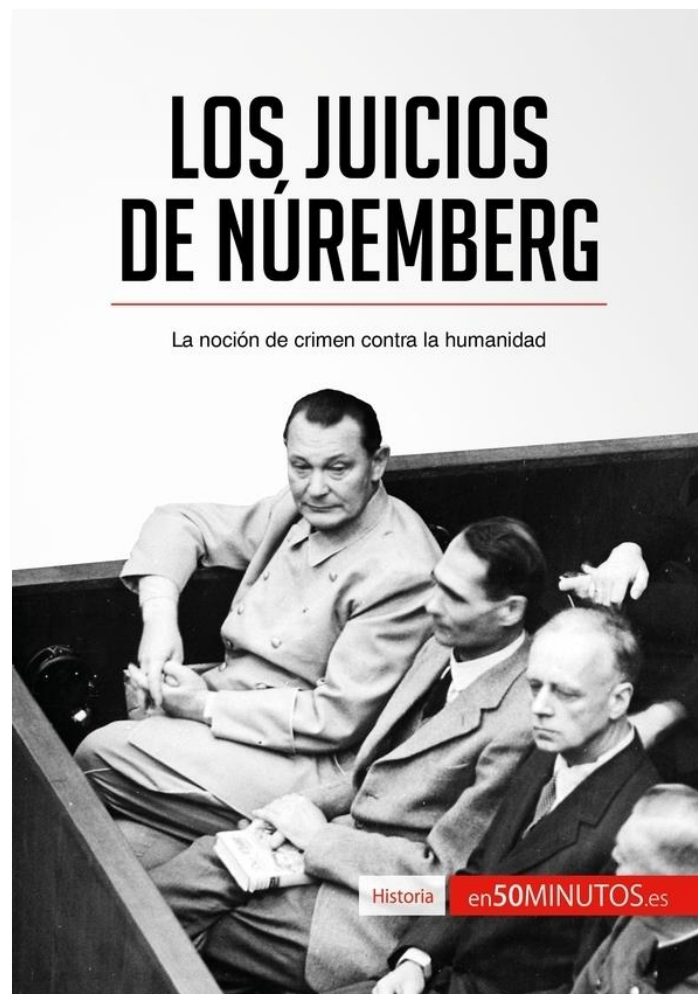



5.4.2.- SECTAS SECRETAS.

5.4.2.1 GÉNESIS: CRISTIANISMO HERMÉTICO, EL GNOSTICISMO

Existe una amplia diversidad de sectas secretas, todas ellas siguen los mismos esquemas que nacen con las interpretaciones gnósticas de la cultura egipcia. **Toda una genealogía de cosmovisiones emerge a partir de un único arquetipo, un único esquema primordial gnóstico-místico-sincrético que ha demostrado una extraordinaria eficacia para crear sistemas de inteligencia.**

La cultura egipcia, con una población de menos de 1 millón de habitantes, y tan solo las cosechas que ofrece las crecidas del Nilo (sin necesidad de colonizar nuevos territorios para acaparar sus recursos naturales), alcanzó unos estándares de vida muy altos, grandes monumentos son testimonio de ello. Esta eficiencia en el uso de los recursos a disposición solo es posible gracias a una coordinación muy eficaz de una amplia gama de sistemas ordenados por categorías (cultos a una deidad, una necesidad externa de la que depende todo su sistema social).

Probablemente, el diseño y despliegue de cada uno de estos sistemas, implicase escuelas religiosas asociadas a cada uno de los dioses egipcios que iban desarrollando un complejo lenguaje icónico con los que etiquetar esas recetas, esas "piezas de lego". Es necesario iniciarse en el manejo de estos lenguajes de patrones de diseño, sus complejos equilibrios de opciones... son necesarios varios años hasta tener la soltura que permita desplegar y coordinar todos los sistemas necesarios (logística, suministros, canteros, escribas, etc.) para cualquier operación de Estado.

Los gnósticos debieron observar esta forma peculiar de hacer y la imitaron, sin comprender su finalidad real. Establecen sus propias escuelas iniciáticas, sin ningún aprendizaje en el uso de patrones de diseño para despliegue de ningún sistema. En su lugar, desarrollan una simbología críptica capaz de mimetizarse con cualquier credo y cultura, que tal vez esté más claramente expuesta en "La Ciencia de las Letras" de Masarra, una adaptación al islam.

Este carácter hermético (palabra que deriva de Hermes Trimegistos, padre de la cosmovisión egipcia, igual que Homero lo es de la griega) resultó muy útil para mantener el secreto entre sus miembros en tiempos de persecución del cristianismo por parte del Imperio Romano.

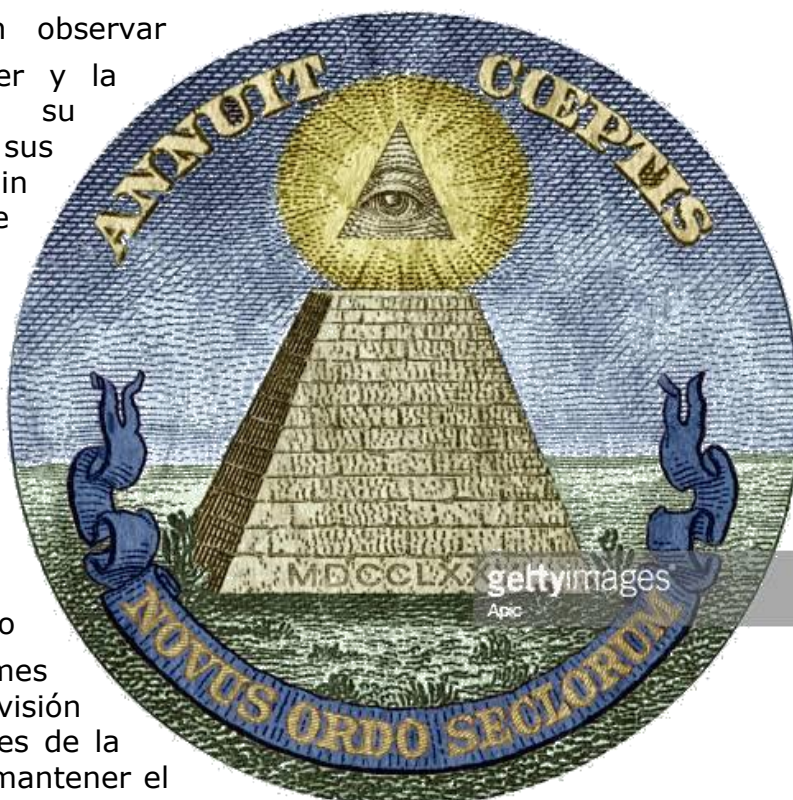



5.4.2.2 MADURACIÓN: SISTEMAS DE INTELIGENCIA

Un sistema de valores donde el conocimiento proporciona la salvación y solo puede ser desvelado a una élite de iniciados de manera muy gradual, lo convierte en óptimo para la creación de servicios de inteligencia.

Bizancio lo empleará para fundar sus cinco sistemas de espionaje que le permitieron sobrevivir y crecer en un entorno hostil. Posteriormente resultan vitales durante las Cruzadas, canales de comunicación abiertos durante procesos de infiltración en bandos enemigos empleando simbología de las tres religiones en conflicto: judaísmo, cristianismo e islam.

En la Península Ibérica es donde antes arraiga este gnosticismo entre sus aristocracias militares, con figuras como Prisciliano de Ávila. Sin embargo, solo alcanzará su máximo esplendor con la contrarreforma bajo el impulso del papa Alejandro VI, Gran Cardenal Mendoza y los Reyes Católicos:

- **Fundación de la Inquisición Española** independiente de Roma como nuevo sistema de espionaje: Rodrigo Borgia intermediará con Sixto IV en su fundación, y asignará personalmente los máximos cargos de la institución. La figura de la beata de Piedrahita servirá como medio para una reforma doctrinal de la orden dominica de España incorporando una cosmovisión basada en la pureza de sangre y raza como eje central para localizar herejes.
- **Fundación de la Orden Jesuita**, para liderar el proceso de colonización americana y cuyo objetivo era coordinar la red de órdenes religiosas de las Cruzadas a través de un Consejo de Cruzadas. Tomará la figura del General Superior a imagen y semejanza del Gran Cardenal Mendoza, especializado en la crianza de aristocracias militares y coordinación de órdenes de Cruzados, así como la crianza y coordinación de guerrillas a partir del sistema de cárceles (tradición que proviene de su tierra natal donde no era posible financiar grandes ejércitos, así que aprendieron a gestionar un sistema guerrillas, el mismo que expulsó a Carlomagno).

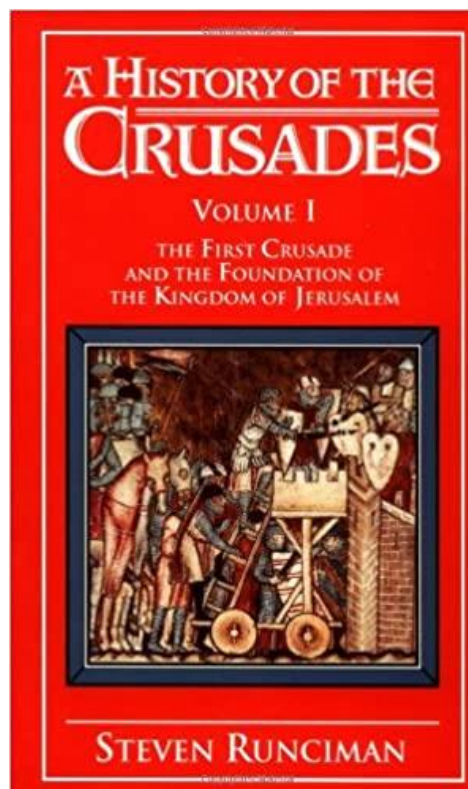
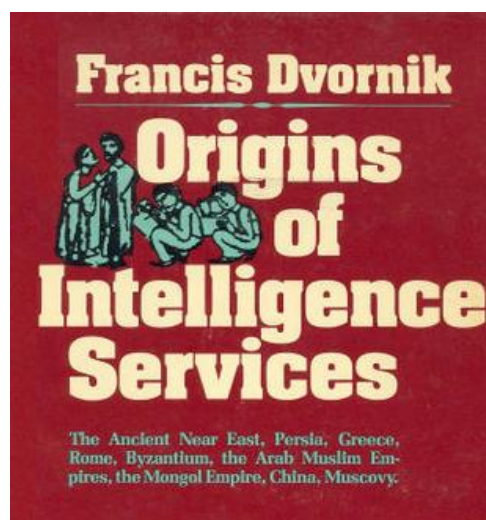



Las principales corrientes de pensamiento místico que influyen en la configuración de este sistema colonial son:

Judaísmo

Cábala, Moisés de León, autor del "Zohar"

Sionismo, Nahmánides de Gerona y Maimónides de Córdoba.

Cristianismo

Misticismo Cristiano, San Juan de la Cruz y Santa Teresa de Jesús

Coordinación órdenes de Cruzadas, contrarreforma liderada por la Corona de Aragón durante papado Rodrigo Borgia, financiada por Fugger el Rico que se aseguraría dos monopolios a lo largo y ancho del naciente imperio colonial español:

I) Emisión de moneda a través de una deuda soberana (bonos del Estado).

II) Instaurar nuevas órdenes religiosas (tras su expulsión de Alemania).

Islam

Sufismo, Ibn Arabi autor de "La Revelaciones de la Meca" y Ibn Masarra autor de "La Ciencia de las Letras"

5.4.2.3 ESTADO DEL ARTE: SISTEMA DE DEUDAS EXTERNAS Y SISTEMA COLONIAL OCCIDENTAL.

De esta manera, **el sistema colonial español queda vertebrado por un sistema inquisitorial y un sistema de coordinación de juntas militares con una cosmovisión común místico-gnóstico-sincrética** capaz de mimetizarse con todas las religiones para poder formar ejércitos en el seno de cualquier civilización.

Todo ello **financiado por un único banco central que expande la base monetaria del imperio español como eterna deuda externa a través de Bonos del Estado**. Inicialmente en manos de Fugger el Rico, evolucionando de la mano del imperio colonial británico hacia una federación de bancos centrales con cabecera principal en el BIS Bank de Basilea, que viene siendo extendido a la par de la red de rutas comerciales británicas con su mercado especulativo asociado (banca de inversión y sistema de bolsas).



BANK FOR INTERNATIONAL SETTLEMENTS

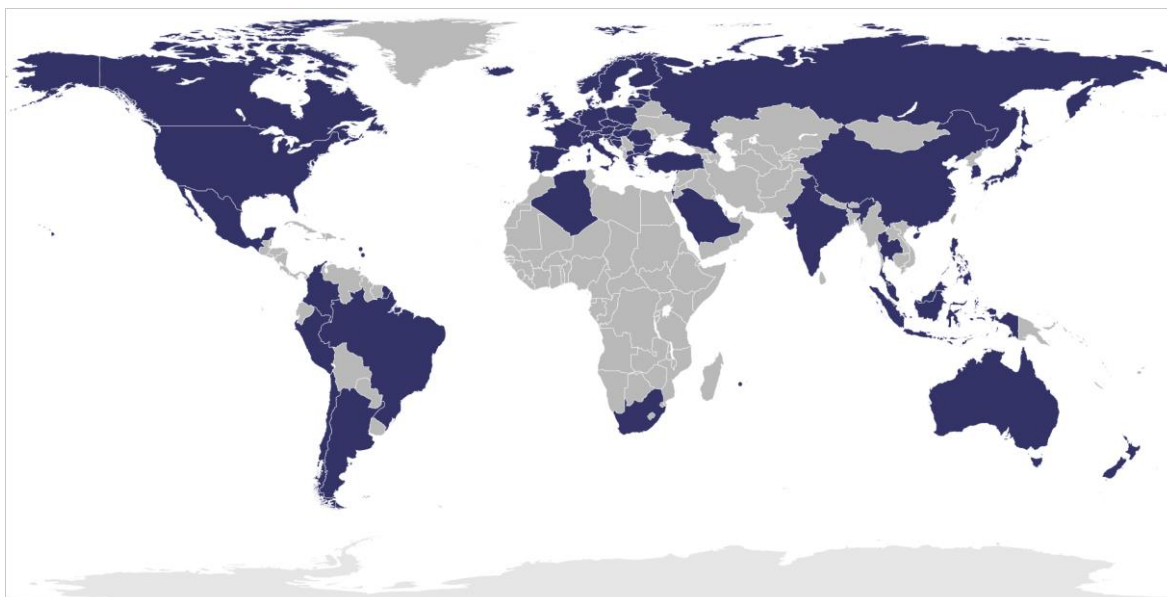



6.- LOS SISTEMAS RELIGIOSOS

6.1.- ETIMOLOGÍA: RE-LIGARE.

Religión proviene del término "re-ligare", que significa re-ligar, reconectar, y alude a la tarea de reconstruir génesis y evolución de una determinada materia para así orientarse dentro del océano de elementos que surgen en cada actividad humana: qué valores aparecen en su evolución, cómo se gestionan y de qué manera cambian el ecosistema social.

Sin embargo, la acepción de religión queda circunscrita a la génesis y maduración de una civilización, es decir, el foco está en la moraleja que arroja la maduración de sus estructuras administrativas.

6.2.- FUNCIONES CIVILIZATORIAS.

“Pero si el especialista desconoce la fisiología interna de la ciencia que cultiva, mucho más radicalmente ignora las condiciones históricas de su perduración, es decir, cómo tienen que estar organizados la sociedad y el corazón del hombre para que pueda seguir habiendo investigadores.”

José Ortega y Gasset.

6.2.1.- INGENIERÍA DE SISTEMAS: LA ORGANIZACIÓN DE LA SOCIEDAD.

El relato religioso consolida una unidad social. Sin embargo, en la medida que crece la población es necesario desplegar estructuras administrativas cada vez más sofisticadas. En la actualidad, empleamos estructuras administrativas romanas para la gestión de todos los territorios, al margen del credo.

Para determinar las consecuencias de esos esquemas administrativos existe una disciplina moderna: la ingeniería de sistemas complejos. La crisis mundial se puede reducir a los efectos provocados por las redes de bancarias, es decir, a qué pasa cuando ciertas estructuras administrativas escalan globalmente.

En la medida que se despliegan estas administraciones, nuestras vidas quedan supeditadas a sus leyes de funcionamiento, de la misma manera que están supeditadas a las leyes de la física... no es posible escapar a sus efectos, solo se pueden estudiar sus leyes para comprenderlas y así dominarlas.





6.2.2.- RE-LIGARE: LA ORGANIZACIÓN DEL CORAZÓN DEL HOMBRE.

"Sólo que como los animales no son más que sombras,
Dios no les ha hecho educables
en el sentido completo de la palabra.
Por el contrario, a nuestras almas, siendo realidades
y teniendo un fin que les es propio,
les ha dado Dios inteligencia, es decir,
le ha hecho susceptibles de educación.
**La educación social bien entendida
puede sacar siempre de un alma,
cualquiera que sea,
toda la utilidad que contenga.**"

Víctor Hugo

La única diferencia entre un ser humano y un animal es su consciencia: comprende que tiene una vida y debe encontrar un marco de orientación para ella: no están supeditados a una programación genética.

Esta propiedad de poder orientar toda su existencia lo convierte en el único animal enteramente educable, lo que permite la creación de civilizaciones.

Esta capacidad de los seres humanos, también implica necesidades. Hay que cubrir las necesidades de orientación.

La única manera de orientarse es con el "re-ligare", por eso también recibe el nombre de necesidades religiosas, que son propias de los seres humanos, no se dan en ningún otro animal.

Tal y como menciona Jung, es absolutamente patológico no tener ninguna relación con sus raíces, este es uno de los ejes de la crítica cultural de Ortega y Gasset... el hombre-masa se produce precisamente por la falta de raíces. Jung apostilla que el Mythos Cristiano se construye todos los días, no se limita a preservar tradiciones pasadas.

**"La modernidad es el fruto maduro
de la idea de Dios"**

José Ortega y Gasset



6.3.- EL PROBLEMA DE LAS SECTAS: LOS FALSO MYTHOS.

¿Cuál es la diferencia entre secta y religión? Las sectas son incompetentes desde un punto de vista religioso: no son la historia de una civilización, y normalmente no son capaces de desplegar las estructuras administrativas necesarias para organizar la vida pública.

Cuando las religiones no cumplen con sus responsabilidades religiosas, emergen sucedáneos. En ningún caso aparece una historia colectiva de pueblo, es decir, no realizan ese re-ligare, son solo sincretismos sin base histórica que permita una formación valorativa, una verdadera orientación. Sin embargo, algunas de ellas (como podemos ver en el conflicto Palestino) sí son capaces de desplegar tejidos administrativos, adoptando la tradición romana de un ordenamiento militar.

En todos los casos, falta la historia colectiva, falta un verdadero sentido de identidad... aparecen conflictos cuya raíz última es un absurdo que se perpetúa indefinidamente en el tiempo simplemente por ignorancia. Jonathan Swift, en su popular novela "Los Viajes de Gulliver", nos presenta este cuadro de una manera alegórica en el conflicto entre Lilliput y Blefuscu... nos sorprenderá comprobar cuán exacta es esta alegoría.

